



RoHS

タッチスクリーン&指紋認証式ロック(OTF)

取扱説明書



diplomat **SAFE**  デイプロマツト・ジャパン

使用上のご注意

このたびはディプロマット製品をお買い求めいただき、まことにありがとうございます。金庫を正しく安全に使っていただくため、ご使用になる前に、この取扱説明書、および同梱の注意書き等は必ずお読みください。本取扱説明書等は、金庫を操作する際にいつでも見れるように、大切に保管してください。

警告 安全上のご注意 (必ずお守りください)

- ⊙ 不安定な場所、十分な耐荷重がない場所への設置はしないでください。倒れたり、落下したりする恐れがあります。
- ⊙ 保守が不可能な場所や水平でない場所に設置しないでください。修理が出来ないことや、ドアが急に開閉する恐れがあり危険です。
- ⊙ ドアを開けたままで持ち上げたり移動したりしないでください。ドアが急に開閉する恐れがあり危険です。
- ⊙ お子様には触らせないでください。ドアに指を挟んだりして怪我をする恐れがあります。
- ⊙ 金庫の移動は専門の業者に依頼してください。その場合でも移動する時は安全に注意し慎重に取り扱ってください。作業する人が怪我をする恐れがあり危険です。
- ⊙ 本製品の分解や改造は行わないでください。故障の原因や怪我をする恐れがあり大変危険です。

注意

- ⊙ 湿気や大きな温度変動のある場所には置かないでください。
 - ⊙ 水濡れ、油汚れ、埃、錆、腐食、極寒、極暑、温泉地での使用、虫の侵入、愛玩動物等の糞尿等は故障の原因になります。
 - ⊙ ドアを閉じるときに手や指を挟まないように注意してください。
 - ⊙ ドアを開けた状態で長時間放置しないでください。
※ ドアの重量でヒンジ部分に負担がかかり、ドアの傾き等、故障の原因となります。セキュリティ上のことも考え、ドアを開けている時間は必要最低限にしてください。
 - ⊙ ドアの開閉時に下方向、または上方向へ力を加えないでください。
※ ヒンジ部分に負担がかかり、ドアの傾き等、故障の原因となります。設置場所によっては金庫が動いたりする恐れもございます。安全面も含め、ドアはゆっくり水平に動かしてください。
 - ⊙ カンヌキを出したままドアを閉めないでください。
※ 金庫本体にカンヌキが接触することで、金庫の破損、歪み等が発生し、動作に支障をきたす恐れがございます。
 - ⊙ 金庫内に収納物を詰め過ぎないでください。ドアの開閉が出来ないことや収納物を壊す恐れがあります。
 - ⊙ 登録した暗証番号は忘れないようにしてください。
 - ⊙ 本製品の収納物に関する一切の責任は負いません。
- ※ 設置環境やご使用方法が原因での故障と判明した場合は弊社規定により、保証期間内であっても保証の対象外とさせていただきます。保証規定についてはディプロマット・ジャパンホームページをご覧ください。
- ・ 金庫の右側面上部に「MODEL」番号と「SERIAL」番号の記載されているシールがございます。カスタマーサービスデスクへお問い合わせの際は、この番号が必要となりますので、すぐにシールが確認出来る場所への設置をおすすめ致します。
- 「MODEL」番号と「SERIAL」番号の確認が出来ない場合は、お問い合わせの対応にお時間をいただくか、対応が出来ない場合がございます。

1. 乾電池の取り付け・交換 /メモリーボタン

はじめてのご使用前に

- 1) 電池カバーを左に回して(約1センチ)カバーを開けます
(下の図を参照してください)。
- 2) 単三アルカリ乾電池を4本取り付けてください。

※付属の単三アルカリ乾電池をプラス、マイナスを確認して正しく取り付けてください。

(電池取付後テンキーが点灯し、「ピッ」音3回鳴動後、メロディが約1秒間鳴ります)

以下の場合、電池(単三アルカリ乾電池4本)を交換する必要があります。

- 1) テンキーをタッチしたときに[LobAtt]と表示された場合。
- 2) テンキーの右側に電池のアイコン  が点灯した場合。

※電池寿命:約6か月(1日3回の開閉をした場合)

※使用頻度が少ない場合でも電池は少しずつ放電しますので、1年をめぐりに新しい電池に交換してください。

※電池交換の際は必ず4本とも新しい電池に交換してください。

※電池を交換しても登録済の暗証番号、指紋は保持されます。

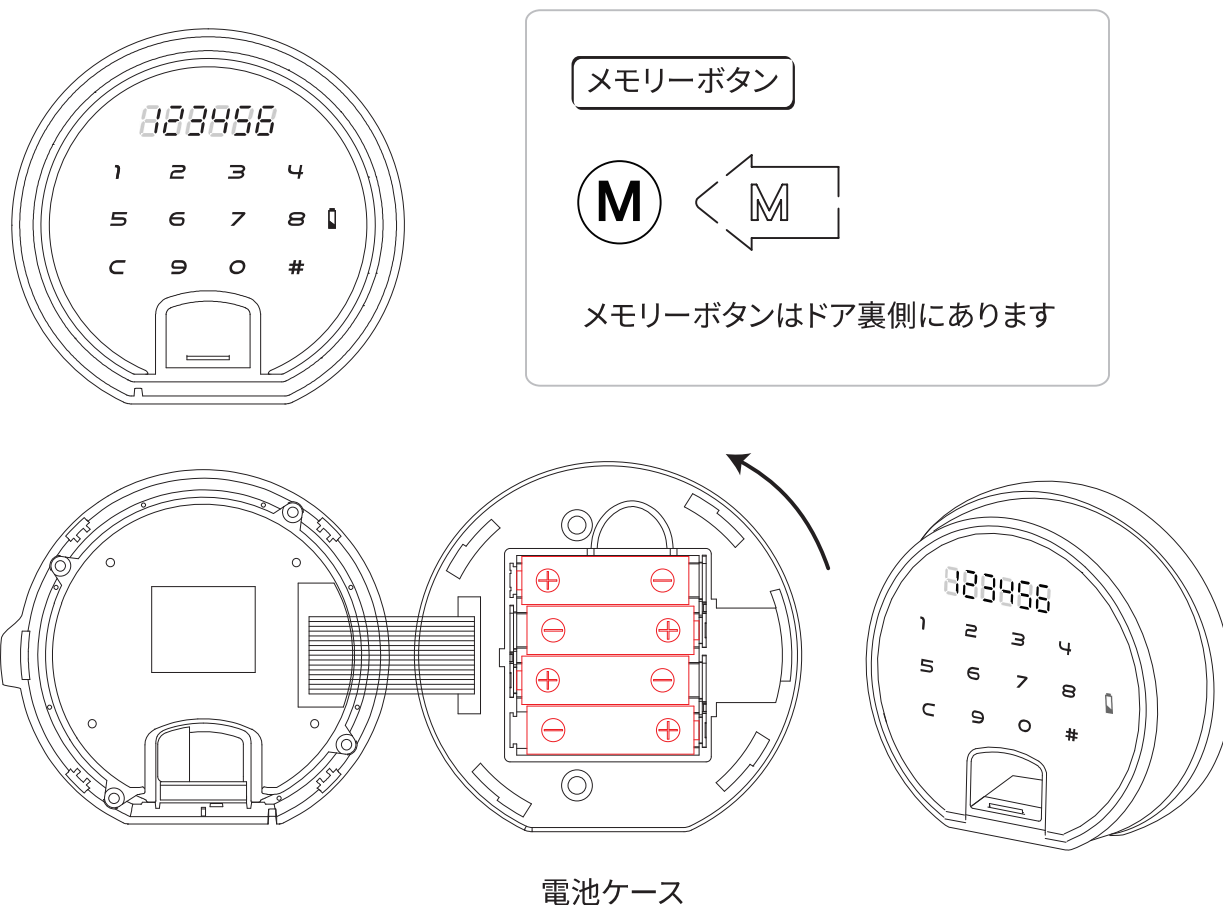

2. 暗証番号での金庫の開けかた

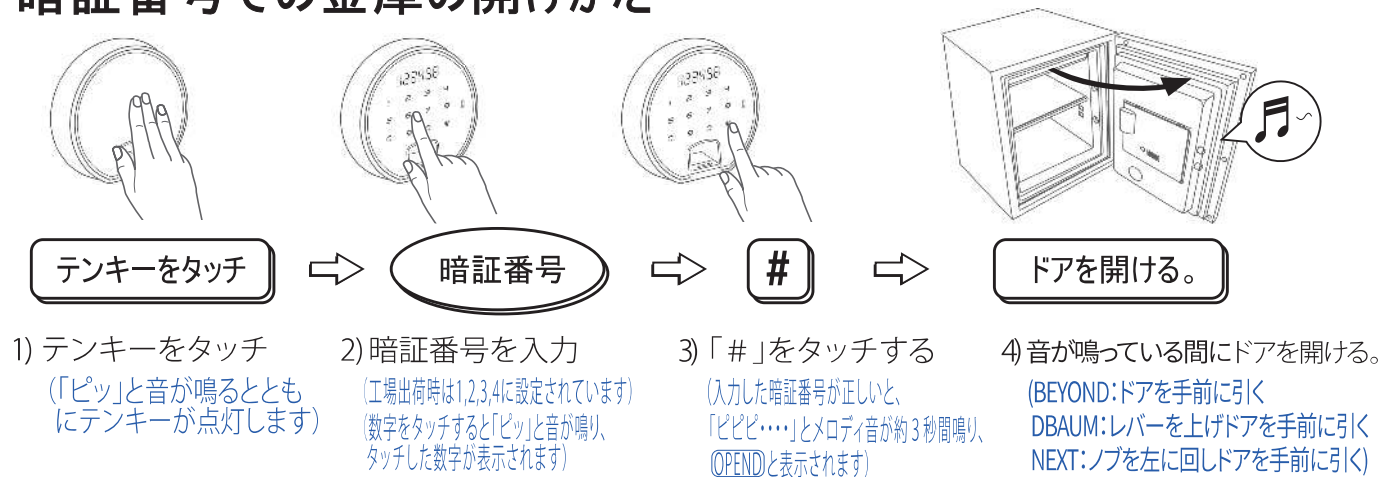

* 注意: 間違った暗証番号を入力すると、「ピピピ」と約1秒間鳴ると同時に**ErrOr**と約1秒間表示します。

便利な機能

※ 暗証番号間違えロック機能

5回連続で暗証番号の入力を間違えるか、指紋の読み込みを失敗した場合に約5分間テンキーの操作が出来なくなります。

操作の出来ない残時間はLED表示で確認することが出来ます。

例) LEDに「4-29」と表示されている場合は4分29秒経過後にロックが解除されると判断できます。

※ スランブル番号 (暗証番号の覗き見防止機能)

暗証番号の入力の時に前後に任意の数字を入力しても、どこかに正しい暗証番号を連続して入力していると解錠することが出来ます。

例) 暗証番号が1-2-3-4-5-6の場合

「C」→321 (任意番号) →123456 (暗証番号) →111 (任意番号) →「#」と入力しても解錠します。

※スランブル機能で解錠する場合は暗証番号を含めた数字の合計は32桁以内になしてください。

3. 暗証番号の設定

ドアを開けた状態で設定します。まず、お客様自身で暗証番号を決めてください(4~16桁まで登録可能です)。

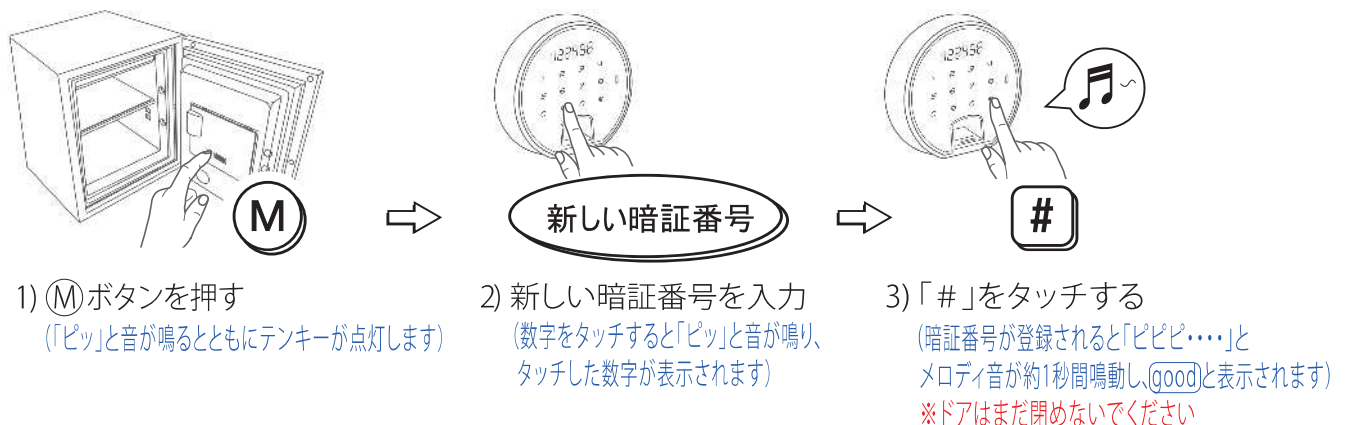

注意: ドアを閉める前に暗証番号が正しく登録されているかどうかを確認してください。

確認方法

ドアを開けたままの状態「C」→「新しい暗証番号」→「#」とタッチしてください。

「ピピピ…」とメロディ音が約3秒間鳴り、**OPEN**と表示されれば暗証番号が正しく登録できたと判断できます。

※セキュリティ上の理由から、電話番号、誕生日、連続番号などの特定の暗証番号を登録しないでください。

4. 指紋の登録

ドアを開けた状態で設定します。

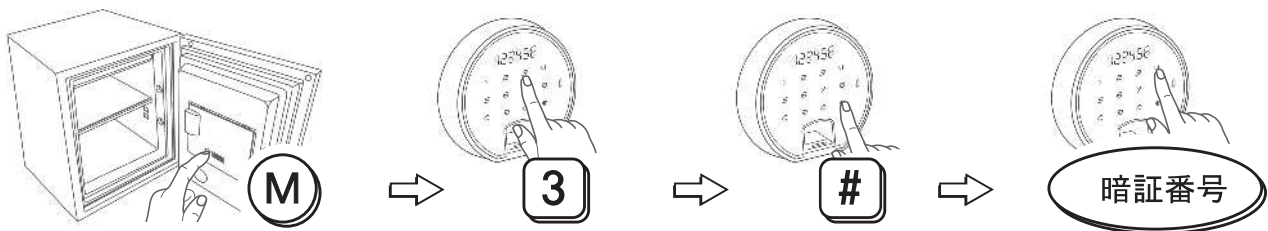

- 1) (M)ボタンを押す
(「ピッ」と音が鳴るとともにテンキーが点灯します)
- 2) 「3」をタッチする
(「ピッ」と音が鳴ります)
- 3) 「#」をタッチする
(「ピー」と音が鳴ります)
- 4) 暗証番号を入力する
(数字をタッチすると「ピッ」と音が鳴り、タッチした数字が表示されます)

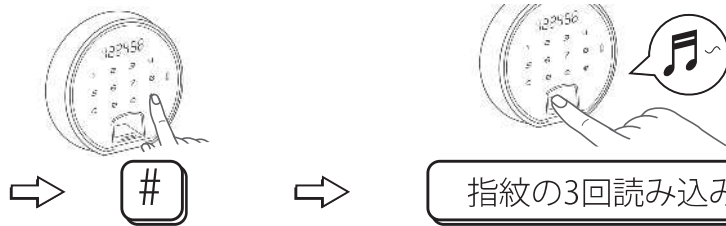

- 5) 「#」をタッチする
(「ピー」と音が鳴り、(Finger)と表示されると同時に指紋読み込みセンサー付近が青く点滅します)
- 6) センサーの上に指を3回置きます
(1回目に置いたときは「ピッ」と音が鳴り(1st)と表示がされます)
(2回目に置いたときは「ピッ」と音が鳴り(2nd)と表示がされます)
(3回目でメロディ音が鳴り、(good)と表示がされると登録は成功です)

センサー付近が青く点滅している間に指を置いて指紋を登録してください。

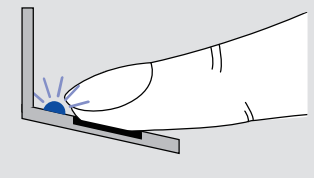

※ドアはまだ開めないでください

*注意:

- 1) ドアを閉める前に指紋が正しく登録されているかどうかを、当ページ「5.指紋での金庫の開けかた」をご覧ください確認してください。
- 2) 指紋が薄い場合、キズ等がある場合は登録が出来ない場合もございます。

※指紋は32個まで登録できます

5. 指紋での金庫の開けかた

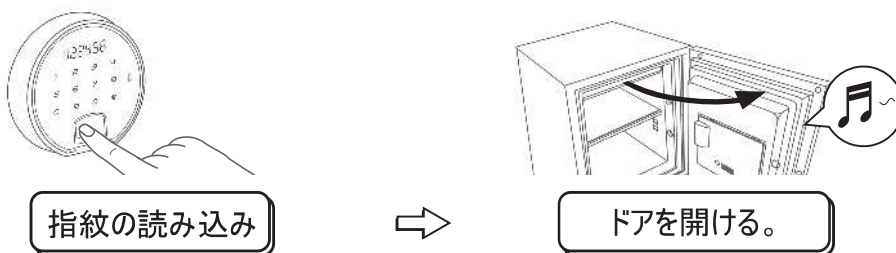

- 1) センサーの上に指を置きます
(指紋の読み込みに成功すると「ピピピ…」とメロディ音が約3秒間鳴り、(OPEN)と表示されます)
- 2) 音が鳴っている間にドアを開ける。
(BEYOND: ドアを手前に引く
DBAUM: レバーを上げドアを手前に引く
NEXT: ノブを左に回しドアを手前に引く)

* 注意: 未登録の指紋をスキャンすると、「ピピピ」と約1秒間鳴ると同時に(ErrOr)と約1秒間表示します。

* 指紋の読み込みや暗証番号入力を5回連続失敗した場合に約5分間テンキーの操作が出来なくなります。操作の出来ない残時間はLED表示で確認することが出来ます。

例) LEDに「4-29」と表示されている場合は4分29秒経過後にロックが解除されると判断できます。

6. 指紋の消去方法

ドアを開けた状態で操作します。

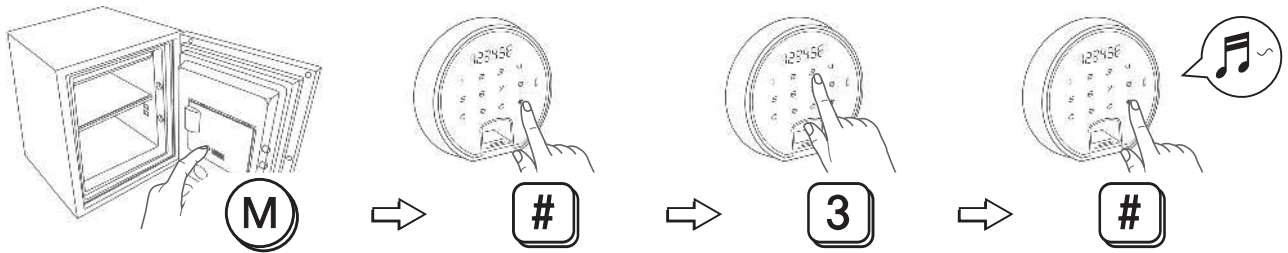

- 1) (M) ボタンを押す
(「ピッ」と音が鳴るとともにテンキーが点灯します)
- 2) 「#」をタッチする
(「ピッ」と音が鳴ります)
- 3) 「3」をタッチする
(「ピッ」と音が鳴ります)
- 4) 「#」をタッチする
(「ピー」と音が鳴り、**CLEAR**と表示されます)

※この操作で全ての指紋が消去されます。一部の指紋のみの消去はできません。

7. ロックのかけかた

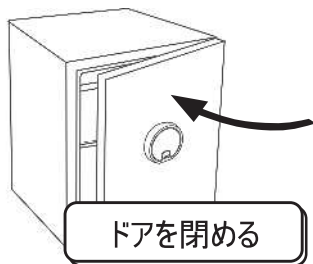

ドアを閉める前にカンヌキが出ていないことを確認してください。

BEYOND/ DBAUM700,800: ドアを閉めると自動でロックがかかります。
(ロックがかかると「ピピピ…」とメロディ音が約3秒間鳴り、**CLOSEd**と表示されます)

DBAUM500: ドアを閉めレバーを下げる

NEXT: ドアを閉めノブを右に回す

※ 注意

- ・カンヌキが出た状態でドアを閉めないでください(金庫の故障のおそれがあります)
- ・ドアはゆっくり静かに閉めてください。
- ・何かしらの理由でロックがかからない場合は「ピピ」と鳴り、**ErrOr**と約1秒間表示します。
その場合は収納物等が挟まっていないことを確認して、ドアをしっかりと閉めてください。

8. LEDライト (BEYONDのみ)



ロック解除後、LEDライトが約15秒間点灯します。
テンキーをタッチすると、さらに約15秒間LEDライトが点灯します。

9. マルチユーザーモード

- ・通常で使用になる暗証番号とは別に、追加で暗証番号を一つだけ登録することが出来ます(2番目の暗証番号)。
- ・まず、お客様自身で2番目の暗証番号を決めてください(4~16桁まで登録可能です)。
- ※2番目の暗証番号は1番目の暗証番号と違う番号を登録してください。
- ・マルチユーザーモードとデュアルコントロールモードを併用することはできません。

設定方法

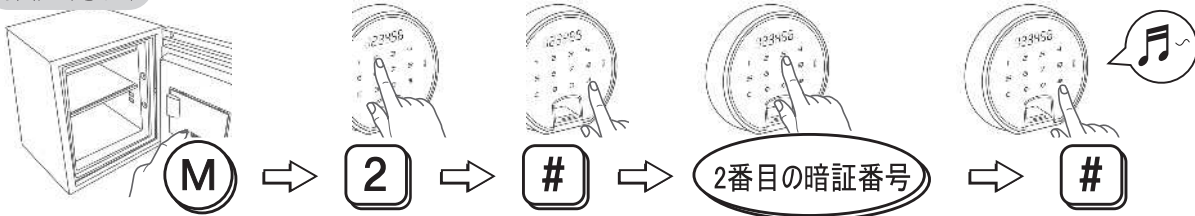

- 1) (M)ボタンを押す
(「ピッ」と音が鳴るとともにテンキーが点灯します)
- 2) 「2」をタッチする
(「ピッ」と音が鳴ります)
- 3) 「#」をタッチする
(「ピー」と音が鳴ります)
- 4) 2番目の暗証番号を入力
(数字をタッチすると「ピッ」と音が鳴り、タッチした数字が表示されます)
- 5) 「#」をタッチする
(暗証番号が登録されると「ピピピ…」とメロディ音が約1秒間鳴動し、(GOOD)と表示されます)

注意: ドアを閉める前に暗証番号が正しく登録されているかどうかを確認してください。

※ドアはまだ開めないでください。

確認方法: ドアを開けたままの状態ですべて「C」→「2番目の暗証番号」→「#」とタッチしてください。

「ピピピ…」とメロディ音が約3秒間鳴り、(OPEN)と表示されれば暗証番号が正しく登録できたと判断できます。

※セキュリティ上の理由から、電話番号、誕生日、連続番号などの特定の暗証番号を登録しないでください。

※2番目の暗証番号は、上記 1)~5)の手順で変更できます。

解除方法

注意: マルチユーザーモードを解除すると、2番目の暗証番号が自動的に消去されます。

※1番目の暗証番号は保持されます。

ドアを開けた状態で操作します。

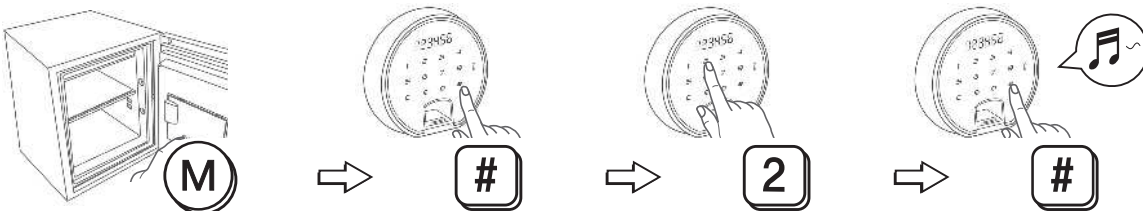

- 1) (M)ボタンを押す
(「ピッ」と音が鳴るとともにテンキーが点灯します)
- 2) 「#」をタッチする
(「ピッ」と音が鳴ります)
- 3) 「2」をタッチする
(「ピッ」と音が鳴ります)
- 4) 「#」をタッチする
(「ピー」と音が鳴り、(CLEAR)と表示されます)

金庫の開けかた

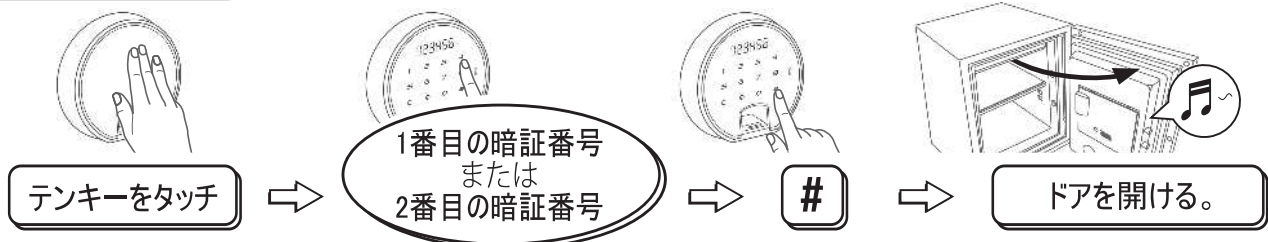

- 2) テンキーをタッチ
(「ピッ」と音が鳴るとともにテンキーが点灯します)
- 2) 1番目の暗証番号または2番目の暗証番号を入力
(数字をタッチすると「ピッ」と音が鳴り、タッチした数字が表示されます)
- 3) 「#」をタッチする
(入力した暗証番号が正しいと、「ピピピ…」とメロディ音が約3秒間鳴り、(OPEN)と表示されます)
- 4) 音が鳴っている間にドアを開ける。
(BEYOND: ドアを手前に引く
DBAUM: レバーを上げドアを手前に引く
NEXT: ノブを左に回しドアを手前に引く)

10. デュアルコントロールモード(指紋+暗証番号)

- ・暗証番号と指紋の組み合わせによる解錠が出来ます。
- ・マルチユーザーモードとデュアルコントロールモードを併用することはできません。

設定方法

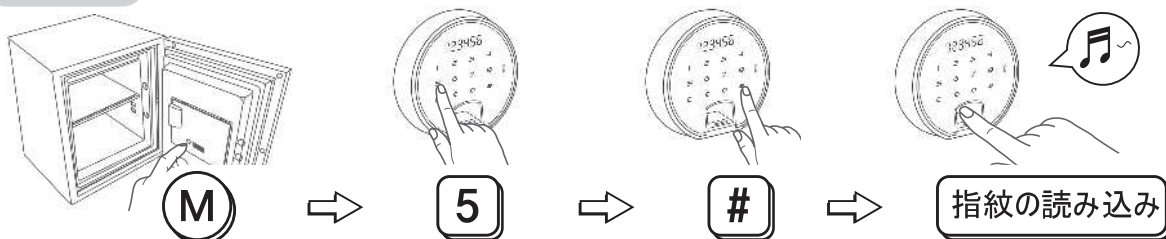

- 1) (M) ボタンを押す
(「ピッ」と音が鳴るとともにテンキーが点灯します)
- 2) 「5」をタッチする
(「ピッ」と音が鳴ります)
- 3) 「#」をタッチする
(「ピー」と音が鳴ります)
- 4) 指紋の登録方法は当取扱説明書5ページ4-6の方法と同様になります。

これで設定は完了ですが、指紋の登録を一度もしていない場合は右記4)で指紋を登録します。

※ドアはまだ開めないでください。

注意: ドアを開める前にデュアルコントロールモード(指紋+暗証番号)で金庫を解錠できるか確認してください。

確認方法

ドアを開けたままの状態の下記の「金庫の開けかた」の1)～4)の操作をしてください。

(正しくセットされていると「ピピピ・・・」とメロディ音が約3秒間鳴り、(OPEN)と表示されます)

解除方法

ドアを開けた状態で操作します。

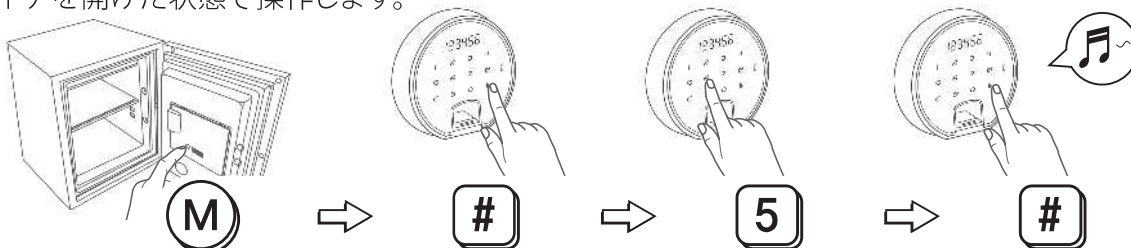

- 1) (M) ボタンを押す
(「ピッ」と音が鳴るとともにテンキーが点灯します)
- 2) 「#」をタッチする
(「ピッ」と音が鳴ります)
- 3) 「5」をタッチする
(「ピッ」と音が鳴ります)
- 4) 「#」をタッチする
(「ピー」と音が鳴り、(CLEAR)と表示されます)

金庫の開けかた

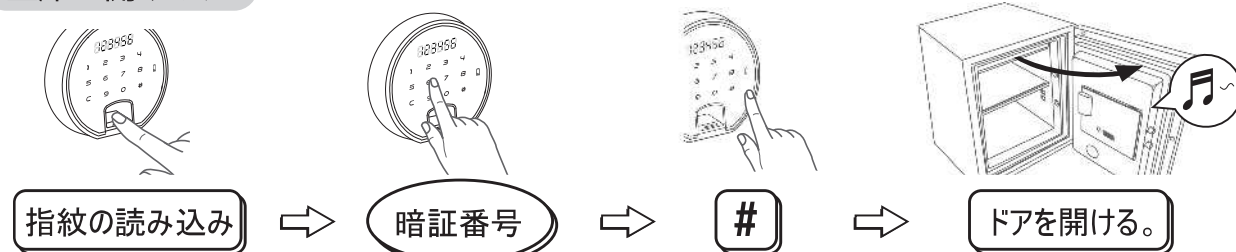

- 1) センサーの上に指を置きます
(指紋の読み込みに成功すると「ピピピ・・・」とメロディ音が約3秒間鳴り、「-----」と表示されます)
- 2) 暗証番号を入力
(数字をタッチすると「ピッ」と音が鳴り、タッチした数字が表示されます)
- 3) 「#」をタッチする
(入力した暗証番号が正しいと、「ピピピ・・・」とメロディ音が約3秒間鳴り、(OPEN)と表示されます)
- 4) 音が鳴っている間にドアを開ける。
(BEYOND: ドアを手前に引く
DBAUM: レバーを上げドアを手前に引く
NEXT: ノブを左に回しドアを手前に引く)

11. デュアルコントロールモード(1番目の暗証番号+2番目の暗証番号)

- 2つの暗証番号の組み合わせによる解錠が出来ます。
- マルチユーザーモードとデュアルコントロールモードを併用することはできません。
- 2番目の暗証番号は1番目の暗証番号と別の番号を登録してください。

設定方法

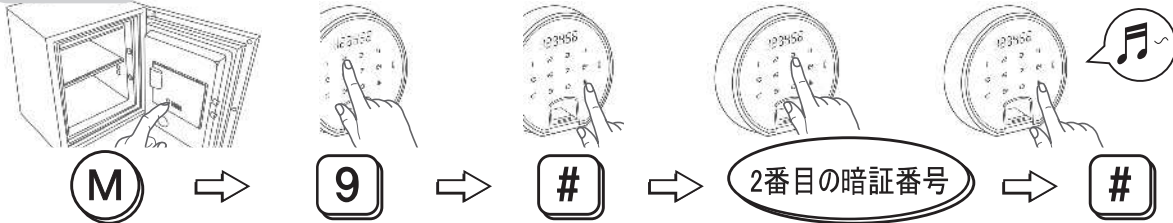

- 1) (M)ボタンを押す
(「ピッ」と音が鳴るとともにテンキーが点灯します)
- 2) 「9」をタッチする
(「ピッ」と音が鳴ります)
- 3) 「#」をタッチする
(「ピー」と音が鳴ります)
- 4) 2番目の暗証番号を入力
(数字をタッチすると「ピッ」と音が鳴り、タッチした数字が表示されます)
- 5) 「#」をタッチする
(暗証番号が登録されると「ピピピ・・・」とメロディ音が約1秒間鳴動し、**good**と表示されます)

注意: ドアを開める前に2番目の暗証番号が正しく登録されているかどうかを確認してください。 ※ドアはまだ開めないでください。

確認方法: ドアを開けたままの状態の下記の「金庫の開けかた」1)～5)の操作をしてください。

(正しくセットされていると「ピピピ・・・」とメロディ音が約3秒間鳴り、**OPEND**と表示されます)

※セキュリティ上の理由から、電話番号、誕生日、連続番号などの特定の暗証番号を登録しないでください。

※2番目の暗証番号は、上記1)～5)の方法で変更できます。

解除方法

注意: マルチユーザーモードを解除すると、2番目の暗証番号が自動的に消去されます。

※1番目の暗証番号は保持されます。

ドアを開けた状態で操作します。

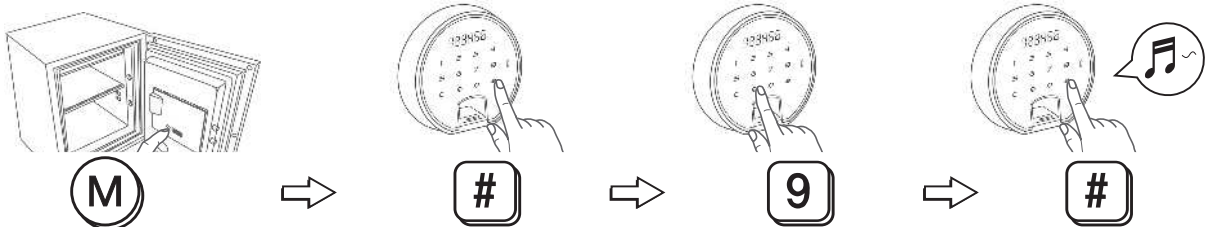

- 1) (M)ボタンを押す
(「ピッ」と音が鳴るとともにテンキーが点灯します)
- 2) 「#」をタッチする
(「ピッ」と音が鳴ります)
- 3) 「9」をタッチする
(「ピッ」と音が鳴ります)
- 4) 「#」をタッチする
(「ピー」と音が鳴り、**CLEAR**と表示されます)

金庫の開けかた

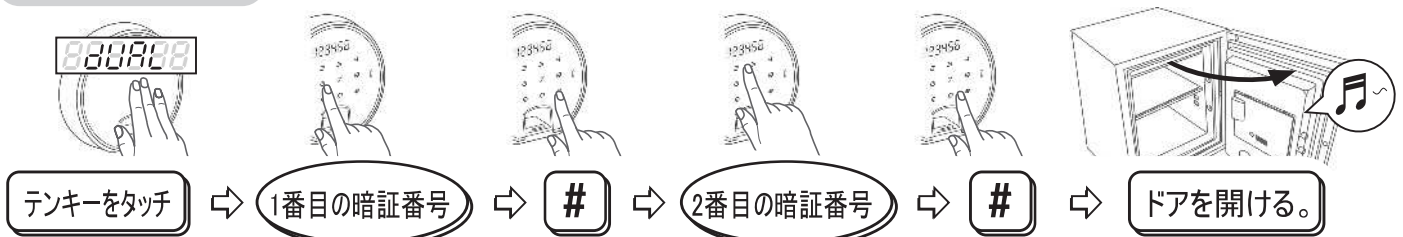

- 1) テンキーをタッチ
(「ピッ」と音が鳴るとともにテンキーが点灯し、**DUAL**と表示します)
- 2) 1番目の暗証番号を入力
(数字をタッチすると「ピッ」と音が鳴り、タッチした数字が表示されます)
- 3) 「#」をタッチする
(入力した暗証番号が正しいと、「ピピピ・・・」とメロディ音が約3秒間鳴り、「————」と表示されます)
- 4) 2番目の暗証番号を入力
(数字をタッチすると「ピッ」と音が鳴り、タッチした数字が表示されます)
- 5) 「#」をタッチする
(入力した暗証番号が正しいと、「ピピピ・・・」とメロディ音が約3秒間鳴り、**OPEND**と表示されます)
- 6) 音が鳴っている間にドアを開ける。
(BEYOND: ドアを手前に引く
DBAUM: レバーを上げドアを手前に引く
NEXT: ノブを左に回しドアを手前に引く)

12. テンキー非表示と音の消去

この機能を設定すると、入力した数字が非表示となり、テンキー操作音と解錠音が消去されます。

設定方法 (M) ⇨ 7 ⇨ #

- 1) (M) ボタンを押す
(「ピッ」と音が鳴るとともにテンキーが点灯します)
- 2) 「7」をタッチする
(「ピッ」と音が鳴ります)
- 3) 「#」をタッチする
(「ピー」と音が鳴り「Hide」と表示されます)

解除方法 (M) ⇨ # ⇨ 7 ⇨ #

- 1) (M) ボタンを押す
(「ピッ」と音が鳴るとともにテンキーが点灯します)
- 2) 「#」をタッチする
(「ピッ」と音が鳴ります)
- 3) 「7」をタッチする
(「ピッ」と音が鳴ります)
- 4) 「#」をタッチする
(「ピー」と音が鳴り「CLEAR」と表示されます)

13. アラーム設定/ビルトインアラーム

・振動、衝撃、傾きを感知すると警報音が鳴る機能です。(約65dbの音が鳴ります)

設定方法 (M) ⇨ 8 ⇨ #

- 1) (M) ボタンを押す
(「ピッ」と音が鳴るとともにテンキーが点灯します)
- 2) 「8」をタッチする
(「ピッ」と音が鳴ります)
- 3) 「#」をタッチする
(「ピー」と音が鳴り「ALERT」と表示されます)

※ 衝撃を感知するとアラームは3時間鳴り続けます。30分以上鳴らしてしまった場合は電池の交換が必要です。

解除方法 ドアを開けるとアラームが自動的に解除されます。
アラームをセットする場合は毎回ドアを閉めるときにアラームを設定する必要があります。

バックパネルのアラーム(BEYONDのみ)

- ・BEYONDのみドア裏のパネルでもう1つアラームの設定が可能です。(約65dbの音が鳴ります)
- ・振動、衝撃、傾きを感知すると警報音が鳴る機能です。
- ・アラームの設定には単三アルカリ乾電池が必要です。
* アルカリ乾電池以外の充電式、マンガン乾電池などは取り付けないでください。

□ 電池の取り付け方法

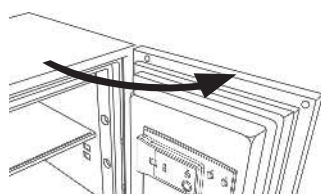

- 1) ドアを開けます
電池カバーはドアの裏側にあります

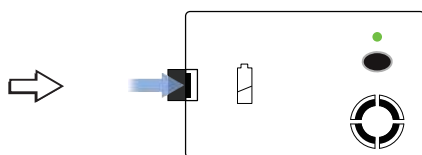

- 2) 電池カバーの左端を
右に押し、前方に引いて
電池カバーを取り外します

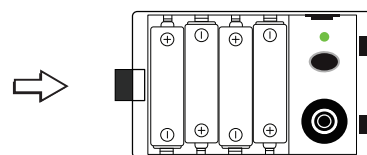

- 3) 上図のように単三アルカリ
乾電池を取り付けます

▶ 設定/解除はボタンのON/OFFで行います。(設定  / 解除 )

ボタンを押してから設定が有効になるまで約15秒かかります。
ボタンを押すとLEDが点灯します。
LEDが消灯するとアラームの設定が完了です。

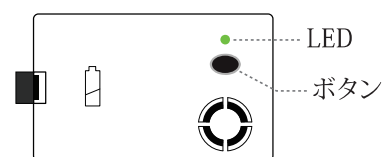

- * 以下の場合は電池を新しいものと交換する必要があります。
 - 1) アラームが30分以上鳴り続けた場合。
 - 2) アラームが鳴らない場合、または音が小さいとき、LEDが暗いとき。

14. フロントパネルの交換 (BEYONDのみ)

⚠ 注意

- パネルの交換を行うときは金庫を安定した場所に設置してから作業を開始してください。
- パネルは磁石で固定されています。パネル交換のときに磁石の力でパネルとドアフレームの間に指を挟んでしまう恐れがありますので、安全の為保護手袋等を着用するようにしてください。

パネル取り付け方法

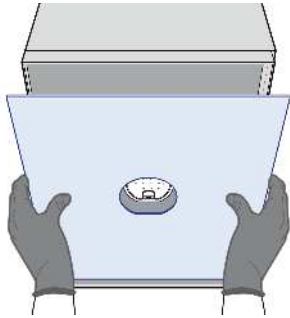

- 1) 両手でパネルを持ち、パネル下部の両側を本体下部に掛けます。



- 2) パネル前面に両手を添え、下からパネルを本体に取り付けます。

※斜めに取り付けたりするとパネルが落下する恐れがありますので、取り付け状態を必ず確認してください。

パネルの取り外し方法

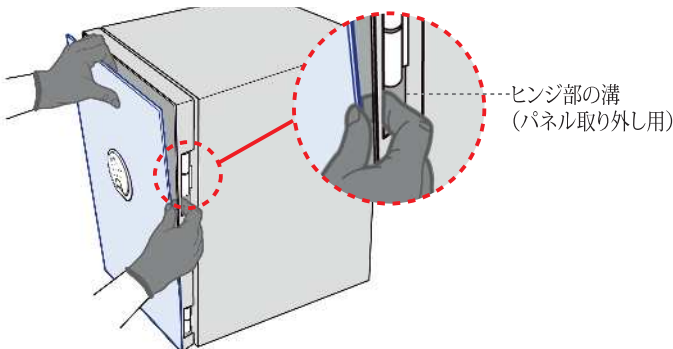

- 1) 図のように指を右上のヒンジ部分に入れ、パネルを外側にゆっくりと押し外します。

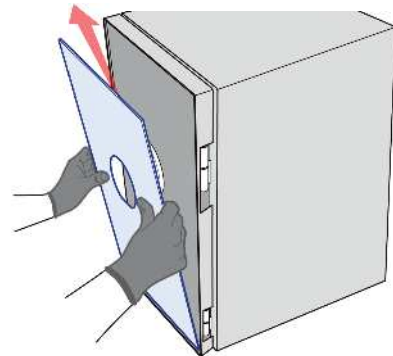

- 2) パネルを両手で持ち上げると取り外すことができます。

⚠ 注意: パネルとドアフレームの間に指を挟んでしまう恐れがありますので、安全の為保護手袋等を着用するようにしてください。

15. 緊急解除キーでの開けかた (BEYONDのみ)

暗証番号を忘れてしまったときに緊急解除キーで開けることができます。

- 1) パネルを取り外します。
※取り外し方法は当ページの「パネルの取り外し方法」をご覧ください。
- 2) 緊急解除キーを差し、右に回します。

※緊急解除キーは金庫内に保管しないでください。

金庫正面 (パネルを外した状態)

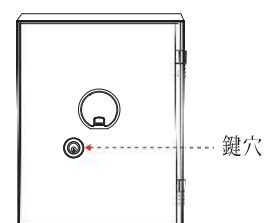

保証書

お買い上げた製品について、受け渡し日より18ヶ月間、取扱説明書等の注意書きに従った、正常な使用方法、使用環境で本製品が故障した場合において、当社は製品保証規定に従い、無料で修理、または商品交換を行います。

製品保証規定についての詳細はディプロマット・ジャパンホームページをご覧ください。

なお、出張修理でお伺いし、製品に不具合が無いと判明した場合には、出張料等を頂く場合がございますので、あらかじめご了承ください。購入日、購入店を明確にする為、購入したことを証明出来る書類（領収書、納品書等）は、保証書と一緒に保管しておいてください。

※ 本書は日本国内のみ有効です。

※ 本書は再発行いたしません。大切に保管してください。

ディプロマット耐火金庫の保管物があらゆる種類の火災、またはその他の損傷に耐えることを保証するものではありません。

また、ディプロマット・ジャパン株式会社は、耐火金庫及び金庫の保管物に対して一切の責任を負いません。

修理を依頼されるときは

ディプロマット・ジャパン



修理を依頼されるときは、ディプロマット・ジャパンホームページの「よくある質問」をご覧ください、それでも直らないときは、以下の情報（※①）をご用意して弊社カスタマーサービスデスクまでご連絡ください。

お電話にて金庫の状態を確認させていただき、修理が必要か判断させていただきます。

修理対応の場合、故障状況やお客様のお住いの地域により、当日対応、翌営業日以降対応が異なります。

修理対応まで数日お待ちいただくこともありますので、ご理解願います。

※ ① 修理を依頼する際に必要な情報

MODEL (品番)
SERIAL (シリアル)
故障の状況 (具体的に)
ご購入日
ご購入先
ご住所
お名前
お電話番号

MODEL (品番) と SERIAL (シリアル) は金庫の右側面上部のシルバーのシールに記載されています。

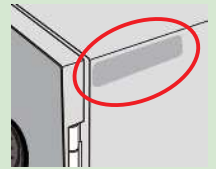

保証期間中は

製品保証規定に従って修理をさせていただきます。
詳しくはディプロマット・ジャパンホームページをご覧ください。

保証期間を過ぎている場合は

18か月の保証期間が過ぎている場合でも、修理すればご使用になれる場合は、お客様のご要望により有償にて修理をさせていただきます。

カスタマーサービス電話番号：03-6424-7120
受付時間 平日9:00～12:00/13:00～17:00
(土日祝日、年末年始、夏季休業等の弊社休業日は除きます。)

控えておくくと便利です

MODEL

SERIAL

お問い合わせの内容によっては、購入したことを証明出来る書類をご提示頂く場合がございます。
ご提示出来ない場合はセキュリティ上、対応出来ない場合がございます。必ず大切に保管しておいてください。

輸入販売総代理店：ディプロマット・ジャパン株式会社
ホームページ <https://diplomat-jpn.com/>

製 造 者：Diplomat Safe Limited この取扱説明書の記載内容は予告なく変更することがございますのでご了承ください。
最新の内容はディプロマット・ジャパンホームページをご覧ください。
この取扱説明書の無断転載・複写を禁じます。